



KAMAZ



## KAMAZ-65952-CA (6x6)



КОМФОРТАБЕЛЬНАЯ  
КАБИНА НА 4-Х  
ТОЧЕЧНОЙ ПОДВЕСКЕ



НОВАЯ МОЩНАЯ  
РАМА И УСИЛЕННЫЕ  
ВЕДУЩИЕ МОСТЫ



УВЕЛИЧЕННАЯ  
ГРУЗОПОДЪЕМНОСТЬ  
До 24 т



ОБОГРЕВАЕМАЯ  
ПЛАТФОРМА ИЗ  
ИЗНОСОСТОЙКОЙ СТАЛИ

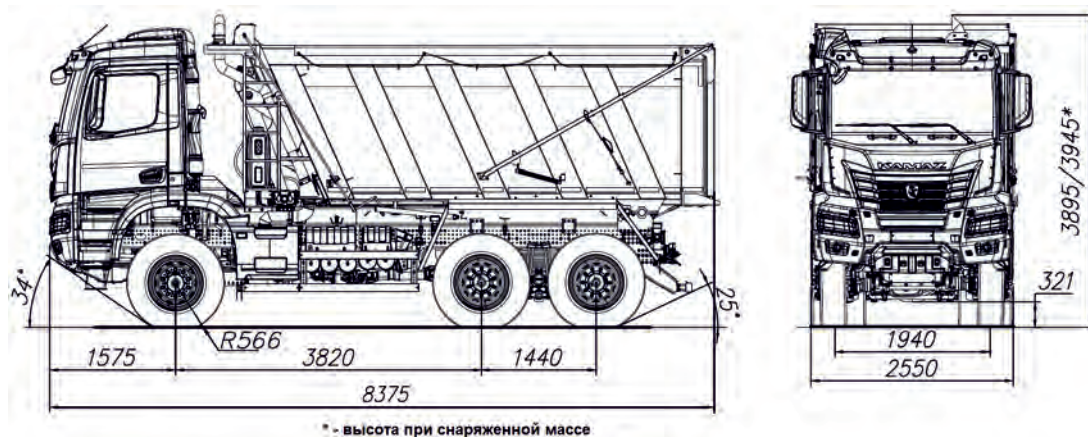

# КАМАЗ-65952-СА (6x6)

## Технические характеристики

### ■ Весовые параметры и нагрузки:

Снаряженная масса автомобиля, кг.....	16700
- нагрузка на передний мост, кг .....	7650
- нагрузка на заднюю тележку, кг .....	9050
Грузоподъемность, кг.....	24300
Технически допустимая масса автомобиля, кг.....	41000
- нагрузка на передний мост, кг .....	9000
- нагрузка на заднюю тележку, кг.....	32000
Технически допустимая масса автопоезда, кг .....	71000

### ■ Двигатель:

Модель.....	KAMAZ P6 910.52-460
Тип.....	Дизельный, 4-тактный
Максимальная полезная мощность, кВт (л.с.)..	355(482)
при частоте вращения коленчатого вала, об/мин...	1500
Максимальный полезный крутящий момент, Н*м (кгс*м).....	2403 (245)
при частоте вращения коленчатого вала, об/мин .....	1000-1400
Расположение и число цилиндров .....	рядное, 6
Рабочий объем, л.....	12.981

### ■ Система питания:

Вместимость топливного бака, л.....	500
-------------------------------------	-----

### ■ Электрооборудование:

Напряжение, В .....	24
Аккумуляторы, В/А*ч.....	2x12/240

### ■ Сцепление:

Тип .....	диафрагменное, однодисковое
Диаметр ведомого диска, мм.....	430

### ■ Тормоза:

Привод.....	пневматический
Тип .....	барабанные

### ■ Коробка передач:

Модель.....	16S 2520 TO
Тип.....	механическая, синхронизированная
Управление.....	дистанционное, привод тросовый

### ■ Главная передача:

Тип.....	двойная,
	с колесными редукторами
Передаточное отношение .....	5,262

### ■ Колеса и шины:

Тип колес .....	дисковые
Тип шин .....	пневматические, бескамерные
Размер обода .....	8,5-24
Размер шин .....	325/95 R24

### ■ Кабина:

Тип.....	цельнометаллическая, тоннельного типа
Исполнение.....	без спального места

### ■ Самосвальная установка:

Объем, м <sup>3</sup> .....	20
Производитель.....	НЕФАЗ
Тип сечения.....	«прямоугольное»
Обогрев .....	с обогревом выхлопными газами / с футеровкой
Задний борт .....	механический
Дополнительно .....	перекидной механизм тента, ДЗК, лестница

### ■ Подвеска

Тип передней подвески.....	малолстовая, рессорная
Тип задней подвески .....	балансирная, рессорная

### ■ Характеристика а/м полной массой 41000 кг:

Максимальная скорость, км/ч.....	90
----------------------------------	----



**KAMAZ**

**8-861-204-00-77**  
[www.kkamaz.ru](http://www.kkamaz.ru); [info@kkamaz.ru](mailto:info@kkamaz.ru)