



KAMAZ

МОЩЬ. ИНТЕЛЛЕКТ. КОМФОРТ



Автофургон изотермический на шасси КАМАЗ-5325 (4x2)

- Грузоподъемность 9200 кг
- Вместимость 16 европаллет
- Оборудован гидробортом Palfinger грузоподъемностью 1500 кг
- Оборудован холодильной установкой Thermo King V 800 max 30 (с приводом от двигателя)
- Контроль нагрузки на заднюю ось

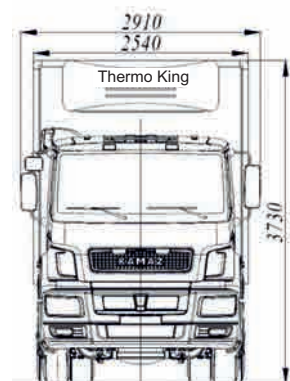
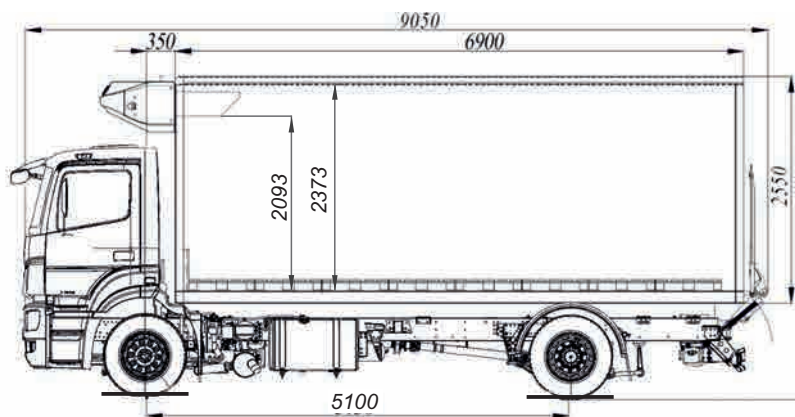

Автофургон изотермический на шасси КАМАЗ-5325 (4x2)

Технические характеристики

- Автофургон изотермический предназначен для транспортировки товаров, требующих соблюдения определенного температурного режима. Кузов фургона изготовлен из сэндвич-панелей, в качестве утеплителя использован пенополиуретан. Наружная и внутренняя облицовки – плакированная сталь
- Холодильная установка фирмы Thermo King V 800 max 30 – (с приводом от двигателя)
Температурный режим, °С.....-10/+6
- На автофургоне установлен алюминиевый гидроборт фирмы Palfinger MBV C1500 LX / 900 24 V грузоподъемностью 1500 кг
- Покрытие пола - алюминиевое сварное корыто, высота отбортовки 250 мм
- Оборудование фургона:
 - 2 резиновых отбойника на задней рамке
 - резиновый многолепестковый уплотнитель
 - с правой стороны оцинкованная лестница и ручка
 - светоотражающая лента
 - закладные под ХОУ
 - такелажная рейка на боковых стенках
- Фурнитура:
 - Нержавеющая
 - 8 петель (крепятся к задней рамке болтовым соединением с применением вытяжных резьбовых втулок)
 - 4 запорные штанги с литыми запорными кулаками
- Электрооборудование:
 - боковые габаритные фонари
 - плафон внутреннего освещения (встроенный) с выключателем
- **Параметры фургона:**
 - Вместимость, куб. м.....38
 - Толщина стенок фургона:
 - пол, мм.....87-117
 - боковые стены, мм.....40
 - передняя стенка, мм..... 60
 - двери и крыша, мм60-66
 - Габаритные размеры фургона, мм....6900x2540x2550
- **Базовое шасси:**.....КАМАЗ-5325
- **Весовые параметры и нагрузки**
 - Снаряженная масса а/м, кг.....9800
 - Полная масса автомобиля, кг.....18000 (19000*)
 - нагрузка на переднюю ось, кг.....7000 (7500*)
 - нагрузка на ведущий мост, кг.....11000 (11500*)
 - Грузоподъемность, кг.....9200
- **Двигатель:**
 - Модель.....Cummins ISB6.7E5250
 - Тип.....Дизельный, 4-х тактный
 - Макс. полезная мощность, кВт (л.с.)....178 (242)
 - при частоте вращения коленвала, об/мин.....2500
 - Макс. полезный крутящий момент, Н*м...937
 - при частоте вращения коленвала, об/мин.....1300
 - Расположение и число цилиндров.....рядное, 6
 - Рабочий объем, л.....6,7
- **Система питания:**
 - Вместимость топливного бака, л400
- **Коробка передач:**
 - Модель.....ZF 6S1000
 - Тип.....механическая, 6-ти ступенчатая

*Допускается конструкцией

По желанию клиента возможно изготовление автофургона по индивидуальному заказу с оснащением холодильным оборудованием, гидробортом различных производителей.

KAMAZ

8-800-555-00-99

www.kamaz.ru, callcentre@kamaz.org